

## Substitui o tinteiro, mas no LCD continua a aparecer a mensagem “ Tinteiro Vazio”. O que posso fazer?

### Descrição:

Isto pode ser causado pela incorrecta selecção das opções que aparecem no LCD após a instalação do tinteiro ou pela instalação incorrecta do tinteiro. Siga os seguintes passos para resolver a situação:

- Abra a tampa dos cartuchos de tinta. Empurre o manípulo de bloqueio do encaixe para baixo e retire o cartucho de tinta da cor indicada no LCD.

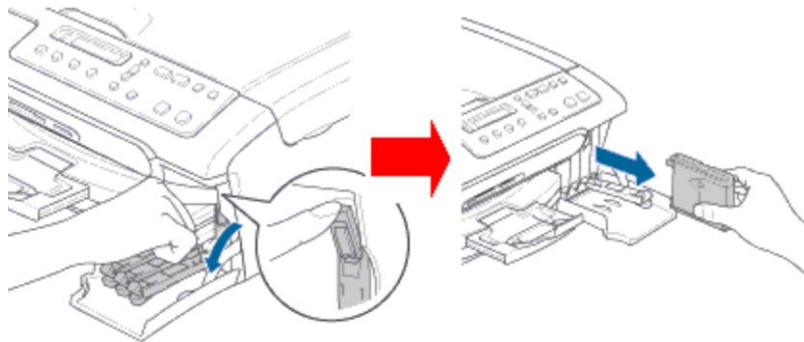

- Levante os manípulos de bloqueio do encaixe e empurre o tinteiro até ouvir um estalido e, em seguida, feche a tampa do cartucho de tinta.

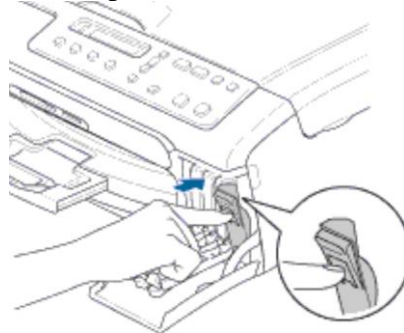

- O LCD vai mostrar a mensagem:  
**Mudou Cartucho xxxxxx? 1. sim 2. Não**  
Esta mensagem aparece para cada tinteiro que foi instalado de novo.  
SELECCIONE **sim** utilizando as setas de navegação. Se não seleccionar **Sim** a mensagem, **TINTEIRO VAZIO** aparece de novo.
- Depois da correcta selecção, o equipamento começa a realizar uma limpeza

**Nota:** Esta informação foi retirada so site da Brother Portugal